

Markýzy







Vznik a vývoj Isotra a.s.

isotra Quality

Naším cílem je vložit Vám do rukou značkový, jasně identifikovatelný výrobek. Chceme se hlásit k odpovědnosti za kvalitu a vysokou technologickou úroveň našich produktů.

Společnost ISOTRA a.s. byla založena v Bolaticích v roce 1992 společně Ing. Erichem Stavařem a Ing. Bohumírem Blachutem jako společnost s ručením omezeným.

Počátečními aktivitami byl velkoobchod s těsněním do oken včetně realizace montáží. Takto vznikl název ISOTRA. ISO od slova izolace a TRA jako trade (obchod). Velký zájem klientů o žaluzie po roce 1993 způsobil rozšíření podnikatelských aktivit ISOTRY nejprve o montáže žaluzií a následně i o jejich výrobu.

Neustálá snaha o zdokonalování produktů a služeb vedla v roce 1995 k rozhodnutí vyrábět vlastní komponenty k žaluziím a ostatním výrobkům stínící techniky. Obrovská vůle neustále

vyvíjet a hledat nová technická řešení způsobila, že v dnešní době ISOTRA a.s. disponuje vlastním vývojovým pracovištěm, projekční kanceláří, moderní nástrojárnou, lisovnou termoplastů a rozsáhlými výrobními provozy.

Výrobní program tvoří interiérové žaluzie, žaluzie s řetízovým ovládáním, vertikální žaluzie, textilní rolety, exteriérové žaluzie, předokenní rolety, sítě proti hmyzu, garážová vrata, dřevěná eurookna, střížné nástroje a v posledních letech i technologicky náročné válcovací tratě pro výrobu profilů a lamel k žaluziím. ISOTRA tak nabízí kromě hotových výrobků i dodávky komponentů a kompletních technologií potřebných pro výrobu celé škály produktů stínící techniky.

ISOTRA a.s. je držitelem certifikátu kvality ČSN EN ISO 9001:2001. Od roku 2000 se opakovaně účastní největšího světového veletrhu stínící techniky R+T ve Stuttgartu, na kterém pravidelně představuje nová technická řešení a luxusnější typy žaluzií. Ve svém oboru dosáhla mnoha úspěchů. Jednou z posledních novinek, kterou představuje je unikátní model Isotra Energy – interiérová žaluzie, která ke svému pohonu využívá fotovoltaických článků a sluneční energii. Tímto posouvá vývoj v oblasti žaluzií do nové dimenze.

ISOTRA a.s. je vnímána jako jeden z technologických lídrů v oboru stínící techniky, zaměstnává bezmála 500 zaměstnanců a exportuje své výrobky do 30 zemí světa.



Silver Plus



Přední lišta



Rameno s řetězem



Křížová ramena



Markýza Silver Plus je vyrobena z lehkých slitin a je proto vítaným ekonomickým řešením při zatemňování teras a balkonů střední velikosti.

- Rozkládací ramena markýzy jsou vyrobena ze speciální hliníkové slitiny, namontována na úchyty, které jsou vyrobeny číslicovými obráběcími stroji z téže hliníkové slitiny.
- Použití Fleyerova řetězu v kloubech zaručuje vysokou životnost.

- Konstrukce je opřena o pevnou čtvercovou desku, což dává volnost při volbě místa namontování konzol. Montáž markýzy je tudíž velmi jednoduchá.
- Dodatečná hliníková stříška chrání látku a zdůrazňuje celkový estetický vzhled markýzy.
- Konstrukce markýzy je lakována práškovou metodou v bílé barvě.
- Možnost použití křížových ramen.

Výsuv	1,6m; 1,9 m; 2,2 m; 2,5 m
Maximální výsuv	2,5 m
Maximální šířka	5,3 m
Minimální šířka	výsuv + 0,4m
Ramena	rozkládací, hliníková s pružinami a řetězem, vodorovné seřízení složených ramen, u křížových ramen min. šířka = výsuv - 0,4m
Úhel pohybu	5° - 40°
Konzole	do zdi, do stropu, do krovu
Velikost navijecí hřídele	70 mm; 80 mm
Stříška	na přání
Barevné provedení	bílá prášková barva
Látka	více než 60 vzorů
Volán	výška 21cm (±0,5 cm), druh dle vzorníku
Ruční ovládání	klika 1,5 m; 1,8 m; 2,2 m
Elektrické ovládání	motor, motor s nouzovou havarijní klikou, dálkové ovládání, automatické čidlo vítr-slunce





Barevné provedení:



bílá, RAL 9010



Regulace a způsob montáže:

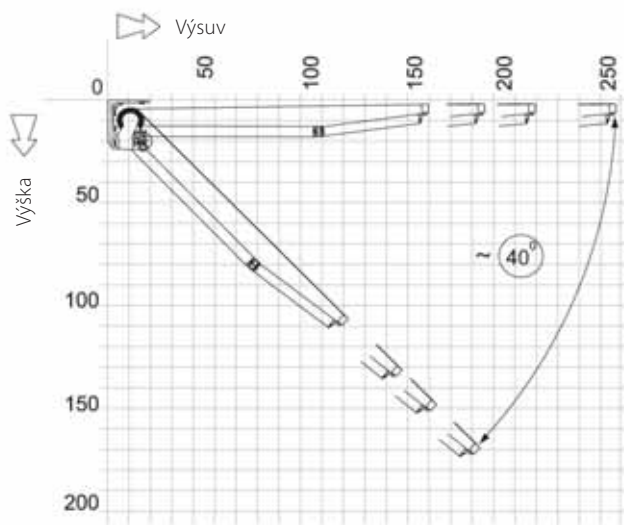

Rozsah regulace sklonu markýz

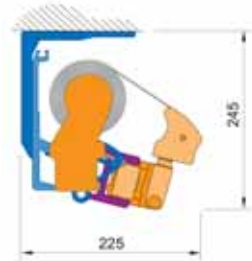

Montáž do stropu

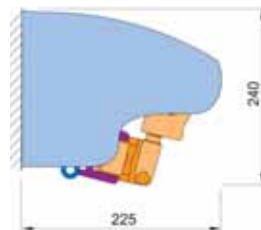

Montáž do zdi (verze se stříškou)

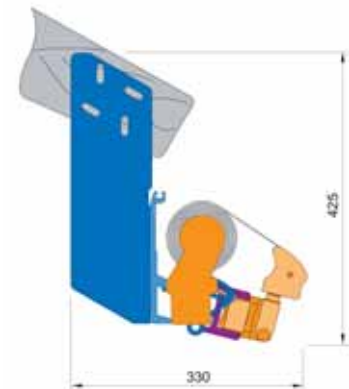

Montáž do krovu

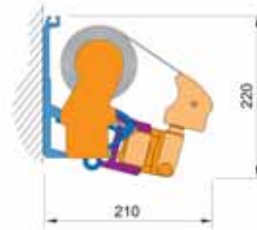

Montáž do stěny

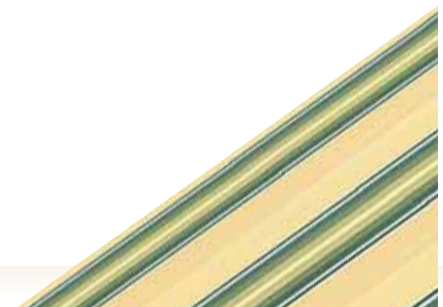



Australia



Přední lišta



Rameno s řetězem



Křížová ramena

Markýza Australia je osvědčená na velkých terasách.

Díky jednoduché konstrukci a solidnímu provedení se často používá v komerčních instalacích.

- Rozkládací ramena markýzy jsou namontována na hliníkových konzolách vyrobených technikou tlakového odlitku.
- Preciznost výroby kloubů ramen a použití Fleyerova řetězu zaručují markýze trvanlivost a vysokou životnost.
- Centrální vzpěra navijecí hřídele pomáhá zamezit jejímu prohnutí a zajišťuje správné napnutí látky

zejména u velmi širokých markýz.

- Konstrukce je opřena o pevnou ocelovou čtvercovou desku, což dává volnost při volbě místa namontování
- Montáž markýzy se tím výrazně zjednoduší.
- Konstrukce markýzy je lakována práškovou metodou v barvách: bílá, béžová, stříbrná s grafitovými koncovkami, hnědá.
- Možnost použití křížových ramen.

Výsuv	2,1 m; 2,6 m; 3,1 m; 3,6 m
Maximální výsuv	3,6 m
Maximální šířka	7 m
Minimální šířka	výsuv + 0,35 m
Ramena	rozkládací, hliníková s pružinami a řetězem, vodorovné seřízení složených ramen, u křížových ramen min. šířka = výsuv - 0,4m
Úhel pohybu	5° - 60°
Konzole	do zdi, do stropu, do krovu
Velikost navijecí hřídele	70 mm; 80 mm
Barevné provedení	bílá, béžová, stříbrná s grafitovými koncovkami, hnědá
Látka	více než 60 vzorů
Volán	výška 21 cm (±0,5 cm), druh dle vzorníku
Ruční ovládání	klika 1,5 m; 1,8 m; 2,2 m
Elektrické ovládání	motor, motor s nouzovou havarijní klikou, dálkové ovládání, automatické čidlo vítr-slunce



Barevné provedení:

- bílá, RAL 9010
- béžová, RAL 1015
- stříbrná, RAL 9006
grafitové koncovky, RAL 7021
- hnědá, RAL 8016

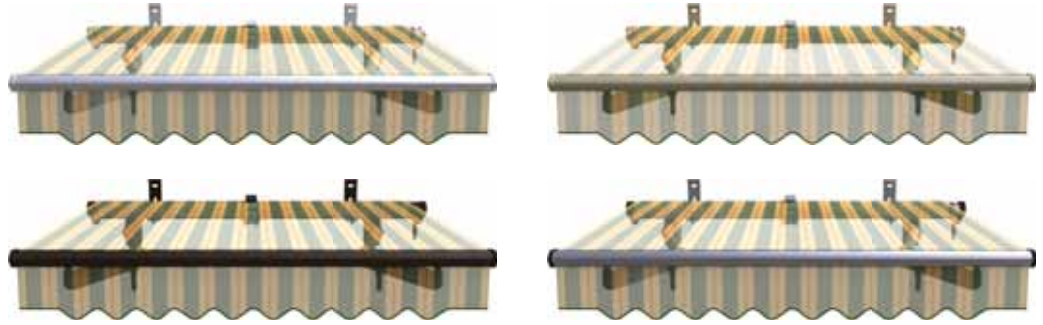

Regulace a způsob montáže:

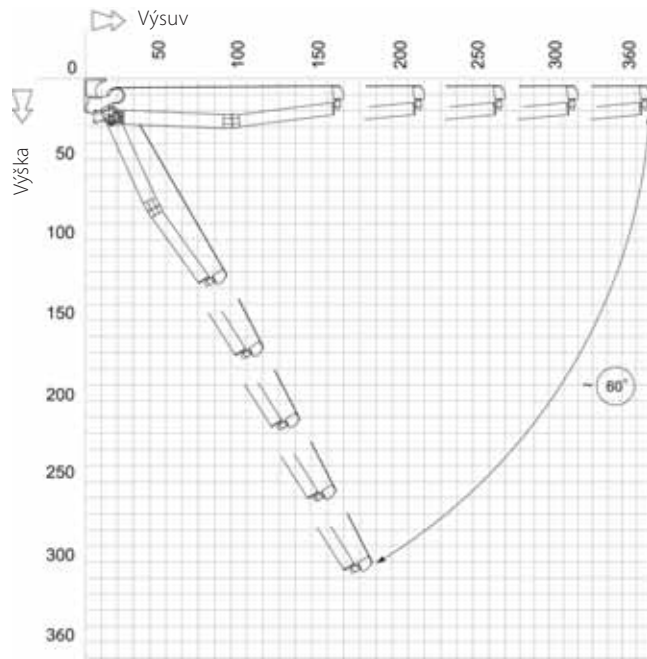

Rozsah regulace sklonu markíz

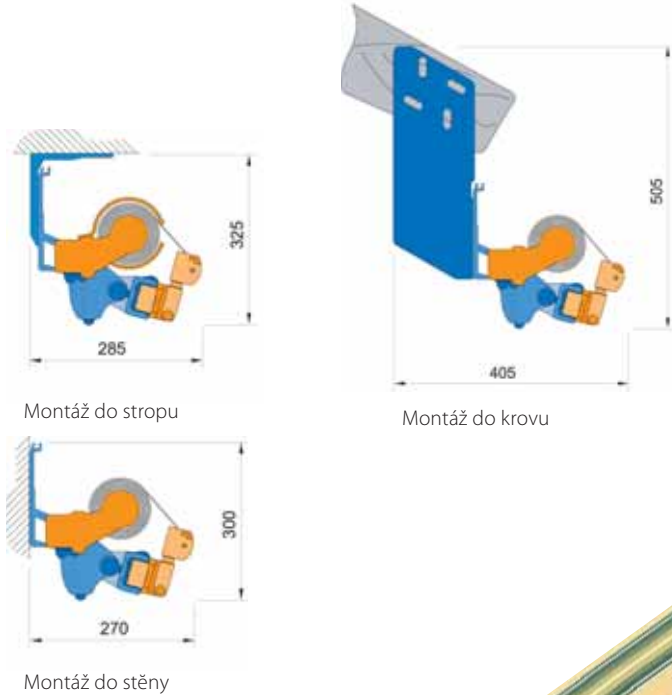



Jamaica



Přední lišta



Rameno s řetězem



Křížová ramena



Markýza Jamaica je spojením solidnosti a elegance. Její konstrukce zajišťuje vysokou životnost v podmínkách intenzivního provozu a proto je ideálním řešením pro velké terasy a komerční instalace.

- Rozkládací ramena markýzy jsou namontována na hliníkové konzoly speciální konstrukce. Tyto konzoly jsou vyrobeny speciální metodou číslíkového obrábění.
- Použití Fleyerova řetězu při konstrukci ramen ve spojení s přesností provedení kloubů zajišťují markýze dlouholetý bezporuchový provoz.

- Díky centrální vzpěře navijecí hřídele je u velkých markýz látka vždy rovnoměrně napnutá.
- Konstrukce se opírá o pevnou čtvercovou desku, což nám dává volnost při volbě místa namontování konzol. Montáž markýzy se tím výrazně zjednoduší.
- Konstrukce markýzy je lakována práškovou metodou v barvách: bílá, béžová, stříbrná s grafitovými koncovkami, hnědá.
- Možnost použití křížových ramen.

Výsuv	2,1 m; 2,6 m; 3,1 m; 3,6 m; 4,1 m
Maximální výsuv	4,1 m
Maximální šířka	7 m
Minimální šířka	výsuv + 0,5 m
Ramena	rozkládací, hliníková s pružinami a řetězem, vodorovné seřízení složených ramen, u křížových ramen min. šířka = výsuv +/- 0,5 m
Úhel pohybu	50° - 40°
Konzole	do zdi, do stropu, do krovu
Velikost navijecí hřídele	70 mm; 80 mm
Stříška	na přání
Barevné provedení	bílá, béžová, stříbrná s grafitovými koncovkami, hnědá
Látka	více než 60 vzorů
Volán	výška 21 cm (±0,5 cm), druh dle vzorníku
Ruční ovládání	klika 1,5 m; 1,8 m; 2,2 m
Elektrické ovládání	motor, motor s nouzovou havarijní klikou, dálkové ovládání, automatické čidlo vítr-slunce



Barevné provedení:

- bílá, RAL 9010
- béžová, RAL 1015
- stříbrná, RAL 9006
- grafitové koncovky, RAL 7021
- hnědá, RAL 8016

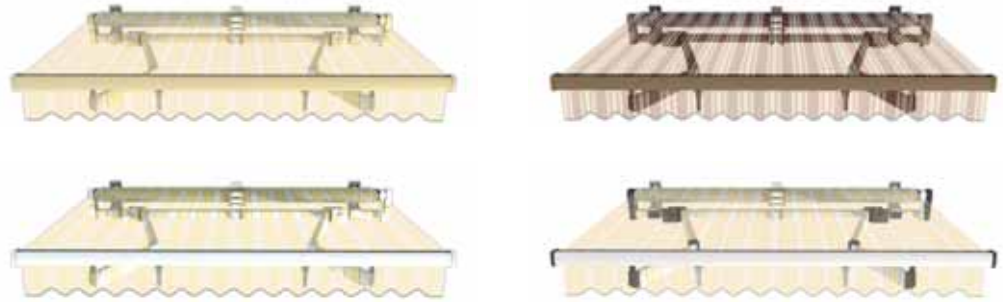

Regulace a způsob montáže:

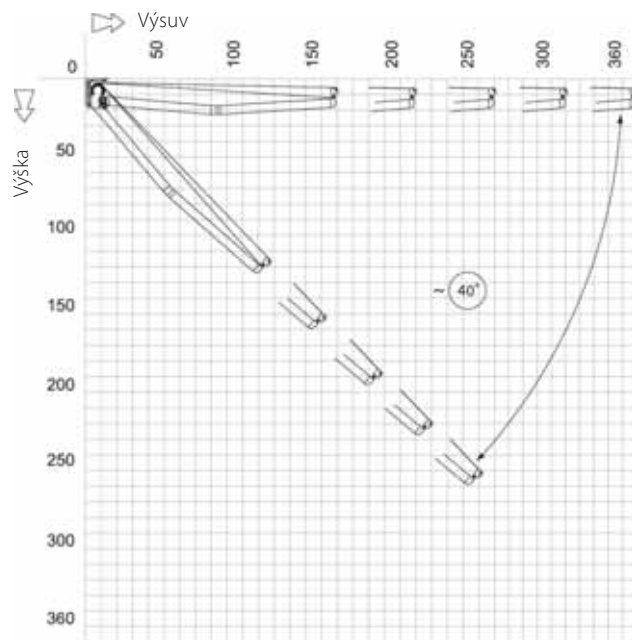

Rozsah regulace sklonu markýz

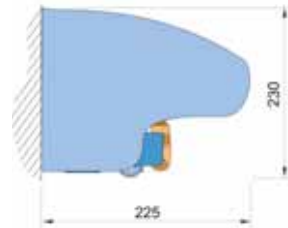

Montáž do zdi (verze se stříškou)



Montáž do stropu

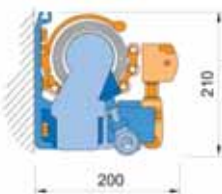

Montáž do stěny

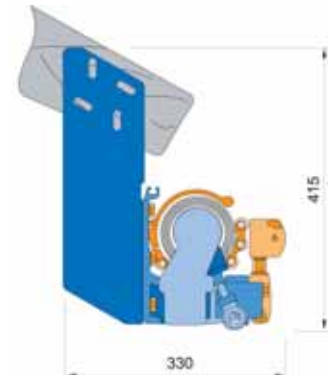

Montáž do krovu

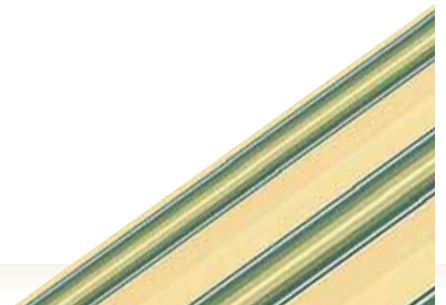



Palladio



Přední lišta



Rameno s řetězem

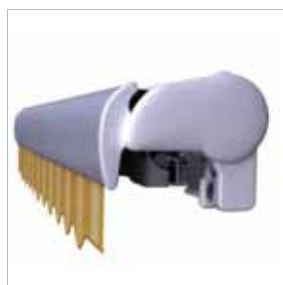

Nosná konstrukce markýzy



Markýza Palladio je elegantní markýza s kazetou, vhodná zejména pro instalaci na terasách.

- Speciální konstrukce konzol ramen zvedá ramena nahoru. Dochází k těsnému uzavření kazety, která chrání navinutou látku.
- Použití Fleyerova řetězu při konstrukci ramen ve spojení s přesností provedení kloubů zajišťují markýze dlouhodobý bezporuchový provoz.
- Díky použití pružných vzpěr navijecí hřídele je látka



vždy rovnoměrně napnutá.

- Palladio spojuje vlastnosti kazetové markýzy s konstrukcí opřenou na čtvercové desce. Toto řešení umožňuje využít funkčnosti kazetové markýzy v plném rozsahu a zároveň zjednodušuje její montáž.
- Konstrukce markýzy je lakována práškovou metodou v barvách: bílá, béžová, stříbrná s grafitovými koncovkami, hnědá.

Výsuv	2,1 m; 2,6 m; 3,1 m; 3,6 m
Maximální výsuv	3,6 m
Maximální šířka	7 m
Minimální šířka	výsuv + 0,5 m
Ramena	rozkládací, hliníková s pružinami a řetězem vodorovné seřízení složených ramen,
Úhel pohybu	5° - 50°
Konzole	do zdi, do stropu, do krovu
Velikost navijecí hřídele	70 mm
Kazeta	s těsněním
Barevné provedení	bílá, béžová, stříbrná s grafitovými koncovkami, hnědá
Látka	více než 60 vzorů
Volán	výška 21 cm (±0,5 cm), druh dle vzorníku
Ruční ovládání	klika 1,5 m; 1,8 m; 2,2 m
Elektrické ovládání	motor, motor s nouzovou havarijní klikou, dálkové ovládání, automatické čidlo vítr-slunce



Barevné provedení:

-  bílá, RAL 9010
-  béžová, RAL 1015
-  stříbrná, RAL 9006
grafitové koncovky, RAL 7021
-  hnědá, RAL 8016



Regulace a způsob montáže:

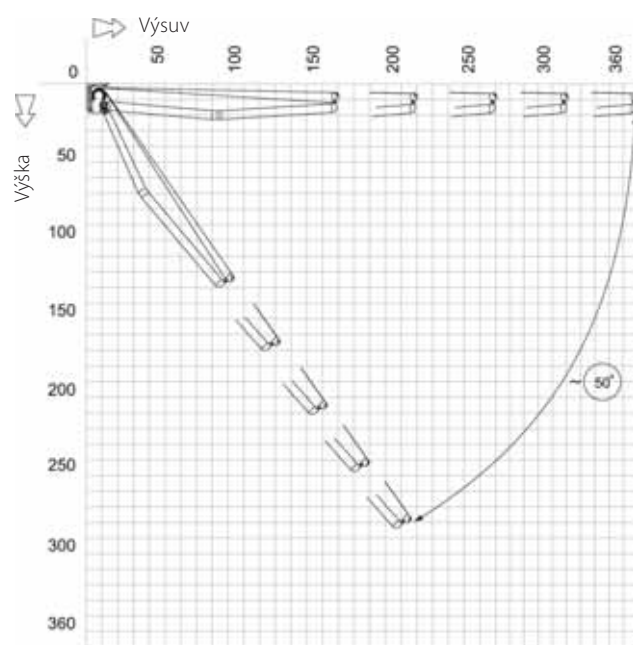

Rozsah regulace sklonu markýz

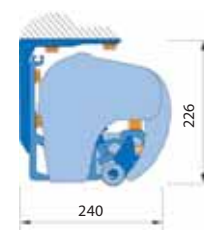

Montáž do stropu

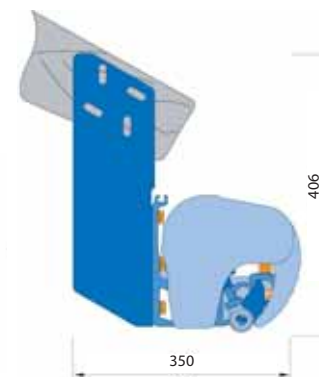

Montáž do krovu

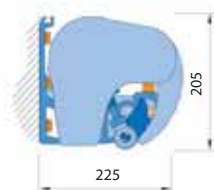

Montáž do stěny

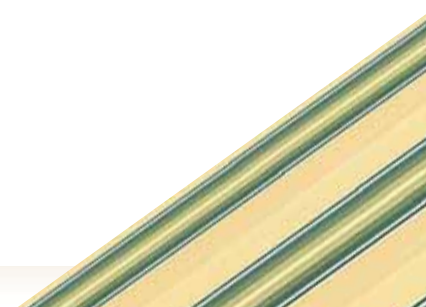



Dakar

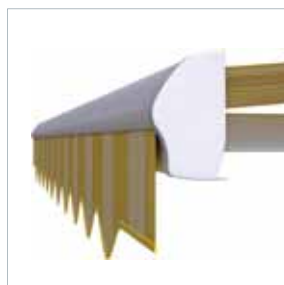

Přední lišta



Rameno s řetězem

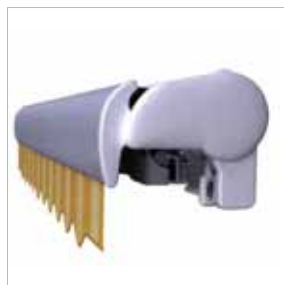

Nosná konstrukce markýzy



Markýza Dakar je vhodná zejména pro zatemnění velkých teras.

- Plná kazeta dodává této markýze moderní a elegantní vzhled přičemž chrání látku i ramena proti atmosférickým vlivům.
- Pro účinnější ochranu látky používáme zabezpečovací těsnění uvnitř kazety.
- Při konstrukci markýzy používáme rozkládací ramena ze slitiny hliníku. Ramena jsou namontována na

konzoly vyrobené metodou tlakového odlitku.

- Přesné klouby s Fleyerovým řetězem z nerezové oceli zajišťují dlouhodobý a bezporuchový provoz.
- U širších markýz je použita centrální vzpěra hřídele, která zajišťuje správné a rovnoměrné napnutí látky.
- Konstrukce markýzy je ošetřena práškovou metodou v barvách: bílá, stříbrná s grafitovými koncovkami, béžová, hnědá.

Výsuv	2,1 m; 2,6 m; 3,1 m; 3,6 m
Maximální výsuv	3,6 m
Maximální šířka	6 m
Minimální šířka	výsuv + 0,5 m
Ramena	rozkládací, hliníková s pružinami a řetězem vodorovné seřízení složených ramen,
Úhel pohybu	5° - 40°
Konzole	do zdi, do stropu, do krovu
Velikost navijecí hřídele	80 mm
Kazeta	s těsněním
Barevné provedení	bílá, béžová, stříbrná s grafitovými koncovkami, hnědá
Látka	více než 60 vzorů
Volán	výška 21 cm (± 0,5 cm), druh dle vzorníku
Ruční ovládání	klika 1,5 m; 1,8 m; 2,2 m
Elektrické ovládání	motor, motor s nouzovou havarijní klikou, dálkové ovládání, automatické čidlo vítr-slunce





Markýza Italia je nadokenní-balkónová markýza, určená k zastínění a ochraně oken, vchodů, balkonů, teras a verand.

- Pro tuto markýzu jsou charakteristická zvedací napružená hliníková ramena. Pružina napíná látku a zároveň brání složení markýzy vlivem náporu větru.
- Váha markýzy je rozložena na držáky ramen a navijecí hřídel, což umožňuje, že tento systém je vhodný všude tam, kde nosnost stěny nedovoluje použití terasové markýzy.
- Lehká a jednoduchá konstrukce je zárukou snadné montáže.
- Jednotlivé části konstrukce jsou povrchově upraveny práškovým lakováním v bílé barvě.

Italia

Barevné provedení:



bílá, RAL 9010



Přední lišta



Rameno



Nosná konstrukce markýzy

Výsuv	0,6 m; 1,0 m; 1,4 m; 1,6 m; 1,8 m
Maximální výsuv	1,8 m
Maximální šířka	5 m
Ramena	vyklápěcí, hliníkové, s pružinou
Konzole	do zdi, do stropu
Průměr navijecí hřídele	60 mm, 70 mm
Barevné provedení	bílá prášková barva
Látka	více než 60 vzorů
Volán	výška 21 cm (± 0,5 cm), druh dle vzorníku
Ruční ovládání	klika 1,5 m; 1,8 m; 2,2 m
Elektrické ovládání	motor, motor s nouzovou havarijní klikou, dálkové ovládání, automatické čidlo vítr-slunce

Regulace a způsob montáže:



pohled shora
• markýza složená

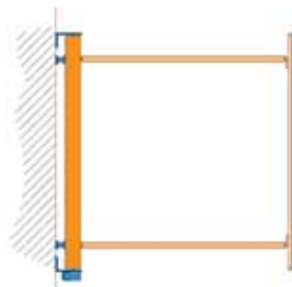

pohled shora
• markýza roztažená



pohled z boku
• markýza složená

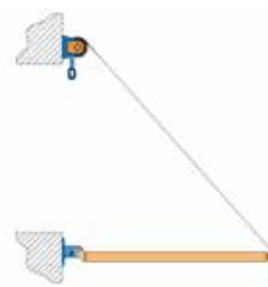

pohled z boku
• markýza roztažená



Markýza Italia balkónová

- Ideální a ekonomické řešení k zatemnění teras, balkónů, verand, vitrín, velkých prosklených ploch restaurací a hotelů.
- Konstrukce markýzy je povrchově upravena práškovým lakováním v barvě bílé, béžové, stříbrné nebo hnědé.
- Dodatečná hliníková stříška zajišťuje ochranu navinuté látky.
- Pružina napíná látku a zároveň brání složení markýzy vlivem náporu větru.
- Sklon výsuvu je možné nastavit v rozmezí 5° - 40°.
- Výběr látek různých barev a materiálů odolných proti větru a dešti.
- Lze zvolit centrální ovládání vypínačem nebo dálkovým ovladačem, automatické časování nebo čidlo slunce, deště a vítr.

Italia balkónová

Barevné provedení:



bílá, RAL 9010



Přední lišta



Rameno



Nosná konstrukce markýzy

Výsuv	0,5 m; 0,7 m
Maximální výsuv	0,7 m
Maximální šířka	5 m
Ramena	hliníková, ruční polohování, odnímatelná přední lišta
Konzole	do zdi, do stropu
Průměr navijecí hřídele	60 mm; 70 mm
Barevné provedení	bílá prášková barva
Látka	více než 60 vzorů
Volán	výška 21 cm (± 0,5 cm), druh dle vzorníku
Ruční ovládání	klika 1,5 m; 1,8 m; 2,2 m

Regulace a způsob montáže:

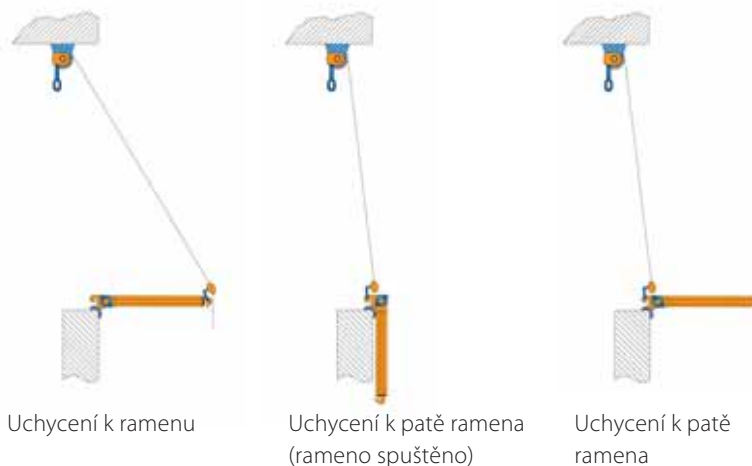





Uchycení k ramenu

Uchycení k patě ramena
(rameno spuštěno)

Uchycení k patě
ramena



Barevné provedení:

-  bílá, RAL 9010
-  béžová, RAL 1015
-  stříbrná, RAL 9006
grafitové koncovky, RAL 7021
-  hnědá, RAL 8016

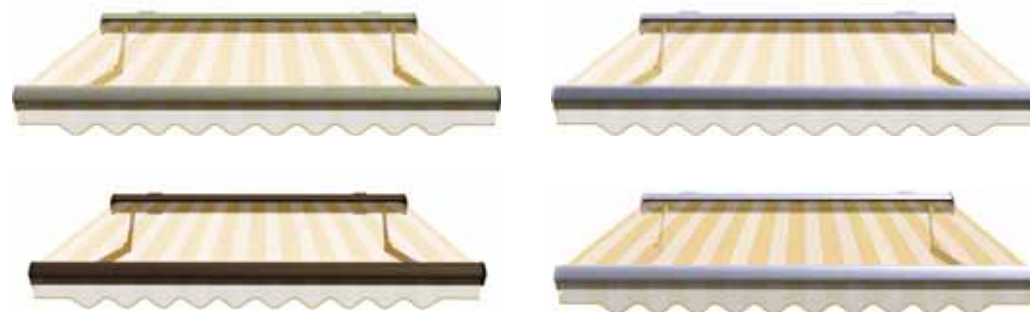

Regulace a způsob montáže:

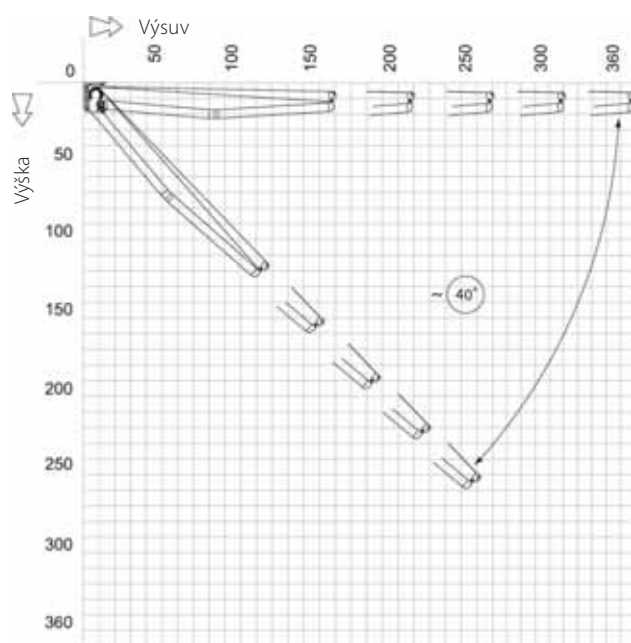

Rozsah regulace sklonu markýz

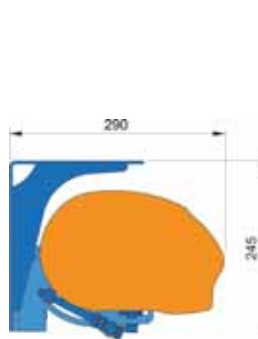

Montáž do stropu

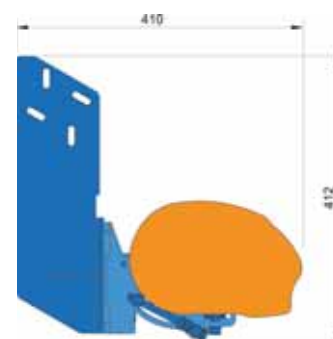

Montáž do krovu

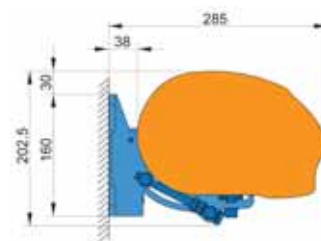

Montáž do stěny

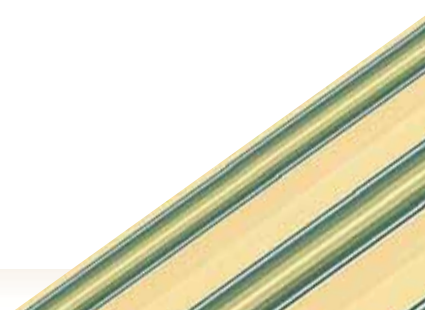

Dodatečné vybavení markýz



MOTORY

Axis – je opatřen mechanickými koncovými vypínači. Horní a dolní poloha se seřizuje pomocí imbusového šroubu.



MOTORY S NOUZOVOU HAVARIJNÍ KLIKOU

Axis-H je vybaven mechanickými koncovými dorazy s možností ručního svinutí markýzy pomocí kliky. Dorazy se nastavují pomocí imbusového šroubu.



SOLIRIS RTS

Sluneční a větrná automatika pro pohony BEZ přijímače dálkového ovládání.

Sada obsahuje: Universal receiver RTS, Soliris sensor RTS a Telis Soliris PURE RTS.



INIS UNO - VYPÍNAČ

Inis UNO - vypínač s aretací.



EOLIS RTS

Větrná automatika pro pohony BEZ přijímače dálkového ovládání.

Sada obsahuje: Universal receiver RTS, Eolis sensor RTS a Telis 1 PURE RTS



CENTRALIS RECEIVER RTS

Sada přijímače Universal receiver RTS a dálkového ovladače Telis 1 PURE RTS.



EOLIS 3D WIREFREE RTS

Bezdrátové větrné ořesové čidlo.



ISOTRA a.s.

Bílavecká 2411/1, 746 01, Opava
Česká republika

Tel.: +420 553 685 111

Fax: +420 553 685 110

E-mail: isotra@isotra.cz

www.isotra.cz

08/2009